

MQiGT

GEBRUIKSHANDLEIDING



Voeg de
SN-code hier!

QR - Code voor de registratie.
Zie p.4 voor meer informatie

INHOUD

ALGEMENE OPMERKINGEN.....	1
VOORZORGSMAATREGELEN.....	2
VEILIGHEIDSINSTRUCTIES.....	3
DOWNLOAD DE APP.....	4
INSTALLATIE-INSTRUCTIES.....	5
ONDERDELEN.....	6
INSTRUMENTENCLUSTER.....	8
INSTRUMENTEN EN BEDIENING.....	10
GEBRUIK EN ONDERHOUD VAN DE BATTERIJ.....	17
GEDRAGSREGELS.....	23
ONDERHOUD EN REPARATIES.....	25
OPSLAG.....	27
CHECKLIST VOOR REGELMATIG ONDERHOUD.....	28
TECHNISCHE GEGEVENS.....	35
GARANTIE-INFORMATIE.....	37
SERVICE EN ONDERHOUD.....	39
SERVICEBOEKJE.....	41

ALGEMENE OPMERKINGEN

- Lees deze handleiding zorgvuldig door voor een goede werking voordat u met de scooter gaat rijden.
- Controleer voor uw veiligheid of de in deze handleiding beschreven onderdelen in goede staat zijn voordat u gaat rijden. Neem bij problemen tijdig contact op met uw dealer.
- Volg de verkeersregels. Rustig aan op gladde wegen en bij slecht weer, want dat vergroot de remweg.
- Let op diep water. Roest of uitval van de motor, de accu of andere onderdelen kan optreden wanneer het waterniveau de wielas bereikt.
- Haal de scooter niet zelf uit elkaar. Neem contact op met uw dealer voor vervanging of aankoop van reserveonderdelen.
- Leen uw scooter niet uit aan personen die uw scooter niet kunnen bedienen om de veiligheid van anderen te garanderen en onnodige schade aan uw scooter te voorkomen.
- Bewaar de gebruikershandleiding en de garantiekaart op een veilige plaats.
- Voor meer productinformatie of onderhoudseisen kunt u terecht op onze website: www.niu.com.

VOORZORGSMAATREGELEN

- Bestuurder en rijder
Niet meer dan 2 personen mogen dit voertuig besturen.
- Omstandigheden op de weg
Dit voertuig is niet bedoeld voor off-road gebruik.
- Deze gebruikershandleiding moet worden beschouwd als een permanent document van dit voertuig. Als deze scooter wordt overgedragen aan anderen, moet deze handleiding ook worden overgedragen aan de nieuwe eigenaar.
- Reproductie of herdruk van enig deel van deze handleiding is ten strengste verboden.

⚠ WAARSCHUWING ⚠

Overschrijd de snelheidslimiet niet en gebruik de remmen voorzichtig om een veilige snelheid te behouden bij het afdalen.

⚠ LET OP ⚠

Het niet opvolgen van deze instructies kan leiden tot ernstig letsel, schade aan het voertuig of ernstige ongevallen.

VEILIGHEIDSINSTRUCTIES

- Het is sterk aanbevolen om een veiligheidshelm en een veiligheidsbril te dragen.
- Het is aan te raden om de juiste instructie of training te hebben voordat u op de open weg gaat rijden.
- Volg de gebruikershandleiding om volledig te begrijpen hoe de scooter te bedienen.
- Opgemerkt moet worden dat de remweg bij slecht weer veel langer is. Gelieve niet te remmen op verfmarkeringen, putdeksels en olievlekken om uitglijden te voorkomen. Wees vooral voorzichtig bij het rijden op spoorwegovergangen, kruisingen, tunnels en bruggen. Rijd langzaam als de omstandigheden op de weg onveilig zijn.
- Gebruik het grootlicht niet zonder onderscheid. Voortdurend gebruik van grootlicht kan het zicht van bestuurders en voetgangers belemmeren.
- Gebruik geen mobiele telefoons of andere elektronische apparaten die uw aandacht tijdens het rijden kunnen afleiden.
- Verander niet van rijstrook zonder dat er een signaal wordt gegeven. Het naar believen veranderen van rijstrook is een van de belangrijkste oorzaken van ongevallen. Als u van rijstrook moet veranderen, vergeet dan niet eerst de richtingaanwijzer aan te zetten. Controleer altijd de voertuigen die van achteren komen voordat u van rijstrook wisselt.

DOWNLOAD DE APP

Functies zoals accucontrole, locatie en beheer kunnen via de app op de elektrische scooter worden uitgevoerd.

STEP 1 Scan de onderstaande QR-code om de APP met de naam „NIU Scooter“ te downloaden.

STEP 2 Voer de installatie uit na het downloaden en de registratie.

STEP 3 Voor scooterregistratie kunt u de QR-code op de voorpagina scannen.



NOOT:

Het mobiele telefoonsysteem moet minimaal Android 4.0 of iOS 8 zijn. Zorg ervoor dat de mobiele telefoon is verbonden met het internet (Wi-Fi / 2G / 3G / 4G) bij het uitvoeren van de app.

INSTALLATIE-INSTRUCTIES

- STEP 1** Open de accessoiredoos om het gereedschap te verwijderen.
- STEP 2** Monteer de achteruitkijkspiegels in de gaten in het dashboard. De schroefdraad moet meer dan 15 mm worden ingedraaid.
- STEP 3** Stel de positie van beide achteruitkijkspiegels voor u in en draai de moeren van de achteruitkijkspiegel met een moersleutel vast. Monteer de stofkap op de juiste wijze.

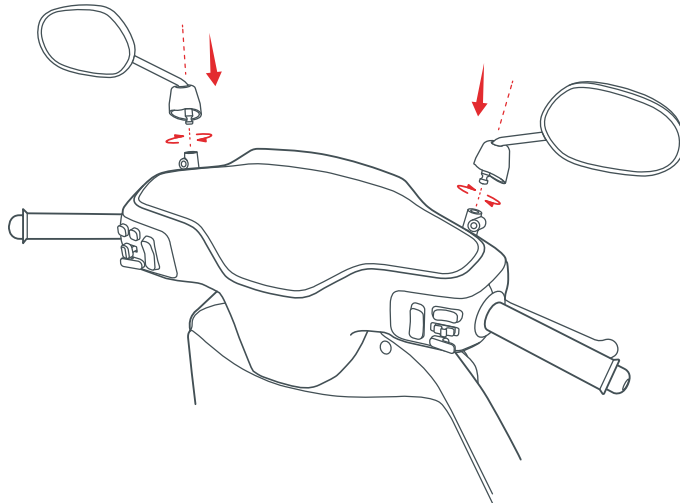

ONDERDELEN

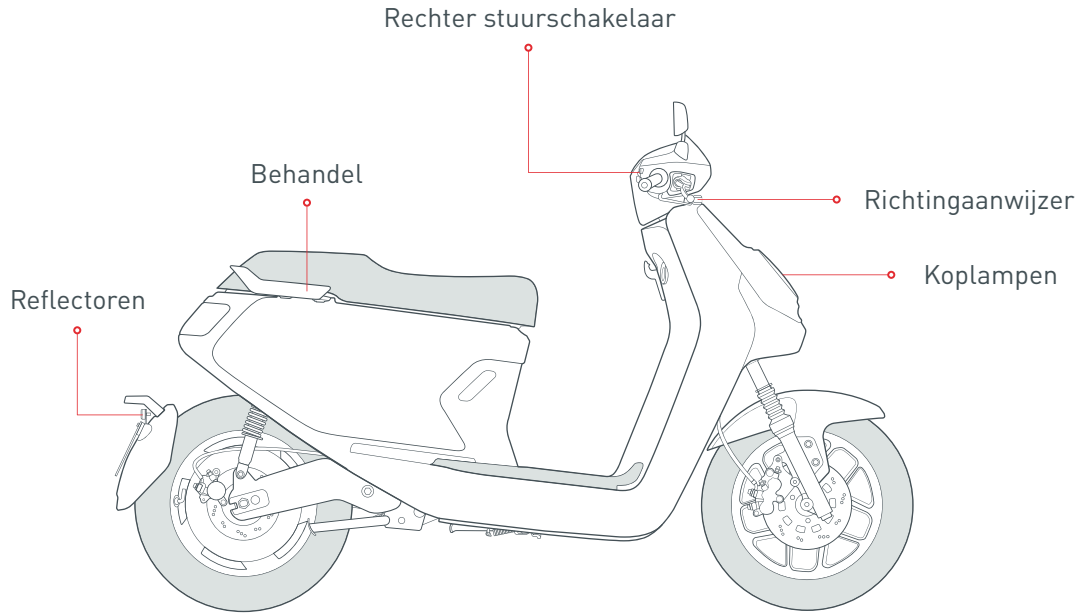

ONDERDELEN

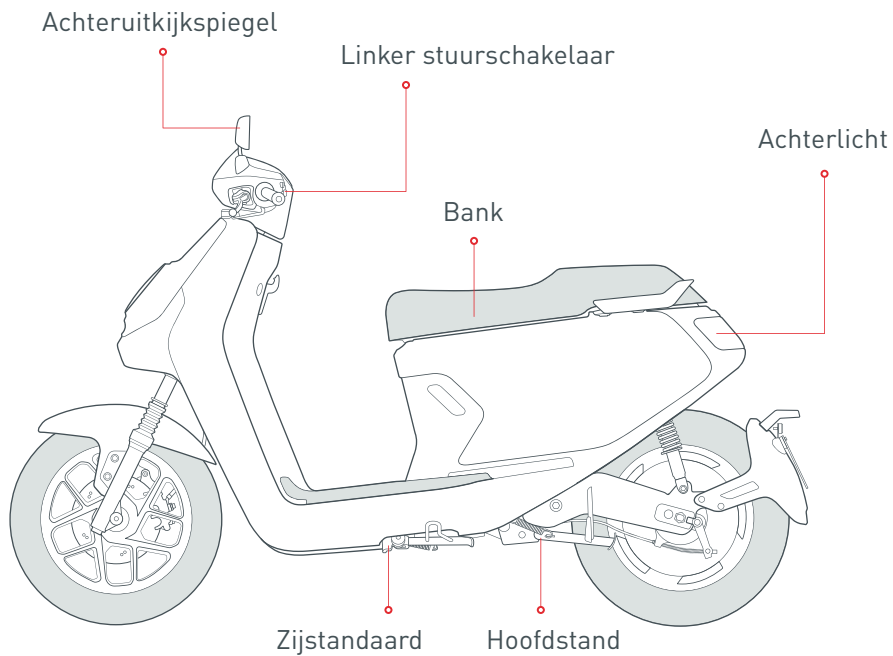

INSTRUMENTENCLUSTER

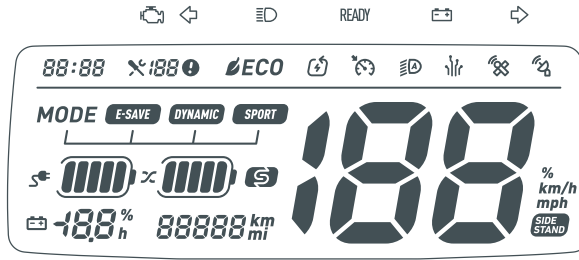

	OBD		24 uur per dag
	Linker richtingaanwijzer		Service indicatie lampje Licht op als de service aan de gang is.
	Richtingaanwijzer rechts		Foutcode ^[1] Licht op wanneer er een fout optreedt in het systeem
	Grootlicht		ECO-wijze Signaleert een optimale energieprestatieverhouding.
	READY - Indicator Licht op zodra de scooter klaar is om te rijden.		Recuperatieweergave Licht op wanneer de scooter energie herwint door te remmen.
	Laag acculaadniveau Geeft aan dat de batterij minder dan 10% is opgeladen.		Cruisecontrole

INSTRUMENTENCLUSTER

	Automatische lichtregeling Geeft aan dat de automatische verlichting is ingeschakeld.		Snelheidsweergave Bij het opladen] Geeft het realtime laadniveau van de batterij weer.
	Cloud-Service Signaleert een verbinding met de cloudserver.		Real-time batterijstatus Geeft de resterende oplaadtijd aan.
	GPS-sigitaal ^[2]		Totaal aantal kilometers
	Netwerksigitaal ^[2]		Zijstandaardindicator
	Licht op in de „on-board laadmodus“		
	Rijmodi ECO-modus Dynamische modus Sportmodus		

Real-time batterijstatus



Tussen 1% en 20% licht de meest linkse balk op;
Tussen 21% - 40%, de tweede balk van links licht ook op;
Tussen 81% - 100%, alle staven lichten op.

^[1] De Klaar-indicator knippert als er een fout in het systeem is opgetreden.

^[2] Het lichtgekleurde deel van de indicator geeft aan dat er sprake is van een datatransmissie.

 - Geen signaal

 - Klein signaal

 - Een sterk signaal

INSTRUMENTEN EN BEDIENING

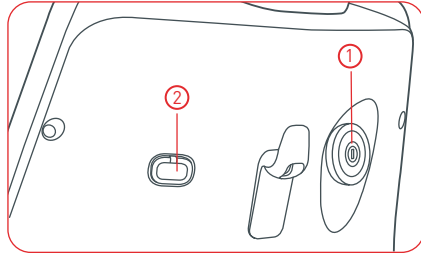

Binnenvoering

- ① Ontstekingslot
- ② USB - Poort

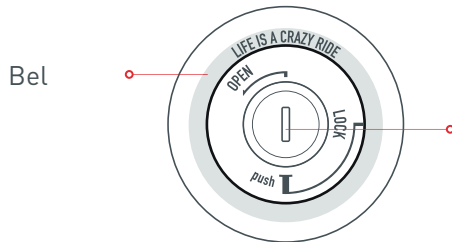

Anti-diefstal - ontstekingslot

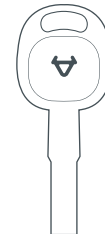

Ontstekingsleutel

INSTRUMENTEN EN BEDIENING

Bediening van het stuurslot

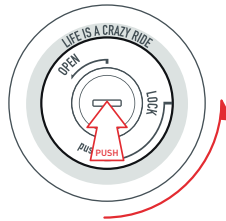

Draai het stuur helemaal naar links, druk op de contactsleutel en draai deze linksom in de stand „LOCK“.

Het openen van de stoel

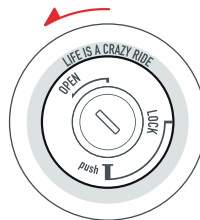

Steek de sleutel in en draai deze tegen de klok in naar de positie „OPEN“, u hoort een „klik“ als het zadel wordt geopend.

INSTRUMENTEN EN BEDIENING

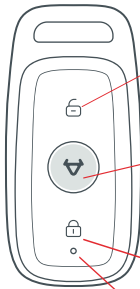

Ontgrendelings sleutel

Druk op deze knop om de scooter te ontgrendelen en het alarm uit te schakelen.

Startknop (lokalisatieknop)

Drücken Sie diese Taste um den Roller zu starten und um die Blinker 10 Sekunden lang zu aktivieren.

Vergrendelknop

Druk op deze knop om de scooter te vergrendelen en het alarm af te laten gaan.

Indicator

Dit licht op wanneer een knop op de afstandsbediening wordt ingedrukt om aan te geven dat de afstandsbediening operationeel is.

⚠ LET OP ⚠

Zorg ervoor dat de accu correct is geïnstalleerd in de scooter en dat de afstand tussen de afstandsbediening en de scooter minder dan 50m is.

INSTRUMENTEN EN BEDIENING

Linker stuurschakelaar

- 1 Cruisecontrole
- 2 Alarmknipperlichten
- 3 Groot- en Dimlicht
- 4 Richtingaanwijzer
- 5 Hoorn
- 6 Koplampknipperlicht

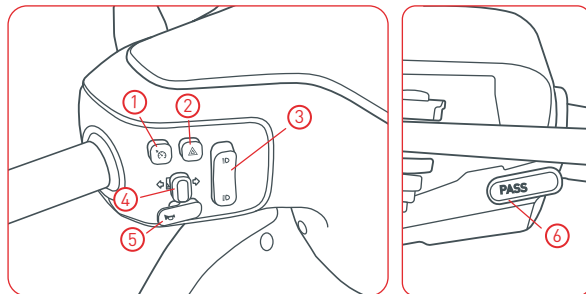

Cruisecontrole

Druk op de knop om met de huidige snelheid te rijden. Druk nogmaals op de knop of rem om de cruisecontrol uit te schakelen.



Groot- en Dimlicht

Druk de knop naar boven om het grootlicht in te schakelen. Druk de knop in om de dimlichtbundel in te schakelen.



Alarmknipperlichten

Zowel de linker- als rechterknipperlichten knipperen als deze knop wordt ingedrukt.



Richtingaanwijzer

Druk de schakelaar naar links om de linker richtingaanwijzer te activeren. Druk de schakelaar naar rechts om de juiste indicator te activeren. Druk de schakelaar in het midden in om alle richtingaanwijzers uit te schakelen.



Hoorn

Druk op de knop van de claxon om de claxon te bedienen en laat hem los om te stoppen.



Koplampknipperlicht

Om het inhalen met grootlicht te signaleren, kan de bestuurder de knipperlichtknop van de koplamp herhaaldelijk indrukken en loslaten.

INSTRUMENTEN EN BEDIENING

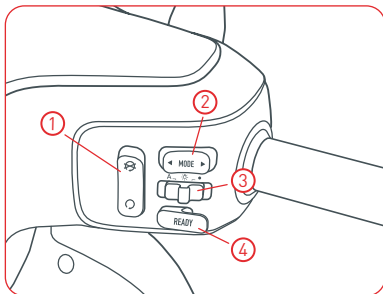

Rechter stuurschakelaar

- ① NOODSTOP-schakelaar
- ② Keuzeschakelaar voor de rijmodus
- ③ Lichtschakelaar
- ④ Startknop



NOODSTOP-schakelaar

Druk op de bovenste knop om de stroomvoorziening af te sluiten. Als u tijdens het rijden op de bovenste knop drukt, begint de scooter uit te rijden (de stroom wordt uitgeschakeld). Druk op de onderste knop om de stroom te herstellen en normaal te rijden.



Lichtschakelaar

Druk op de knop naar rechts om alle lichten uit te schakelen, behalve het dagrijlicht. Druk de knop naar het midden om het omtreklampje en de kentekenplaatverlichting aan te zetten. Druk de knop naar links om de koplamp in te schakelen.



Keuzeschakelaar voor de rijmodus

Druk op de linker- of rechterknop om te wisselen tussen de verschillende rijmodi.



Startknop

Druk op deze knop om de elektromotor te starten.

INSTRUMENTEN EN BEDIENING

Volg deze eenvoudige vier stappen om een soepele rit te garanderen.



STEP 1

Druk op de knop Start op de afstandsbediening.



STEP 2

Klap de zijstandaard / hoofdstandaard / middenstandaard omhoog en zorg ervoor dat de NOODSTOP-schakelaar is ingeschakeld. Druk op de startknop op de rechter stuurschakelaar. De „READY“ indicator op het instrumentenpaneel licht op en de scooter is klaar om te rijden.

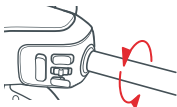

STEP 3

Draai het gaspedaal iets terug en geniet van uw eerste rit.

INSTRUMENTEN EN BEDIENING

Controleer de scooter voor het rijden. Als er afwijkingen of defecten zijn, repareer deze dan of neem contact op met een gespecialiseerde werkplaats.

- Controleer de toestand van de elektrische circuits, de verlichtingscircuits, enz;
- Controleer of de voor- en achterrem goed werken;
- Controleer de sterkte van het stuur en de voor- en achterwielen;
- Controleer de bandenspanning;
- Controleer de reflectoren op beschadigingen en zorg ervoor dat ze schoon zijn.

Het parkeren van de scooter

Draai de sleutel naar  om de scooter uit te schakelen. Draai het stuur naar links, druk de sleutel naar binnen en draai naar LOCK om het stuur te vergrendelen. Druk op de knop LOCK op de afstandsbediening binnen een effectieve afstand om het alarm in te schakelen. De richtingaanwijzers blijven nog 2 seconden branden nadat de scooter goed is vergrendeld.

Lokalisatie

Na het indrukken van de lokalisatieknop (startknop) knipperen de richtingaanwijzers gedurende 10 seconden. Als er gedurende deze periode geen verdere bediening plaatsvindt, blijft het alarm 10 seconden aan. Het alarm kan worden geannuleerd door op de ontgrendelings- of vergrendelingsknop te drukken.

GEBRUIK EN ONDERHOUD VAN DE BATTERIJ

Indicator voor het batterijniveau

- Wanneer de indicatorknop wordt ingedrukt, geeft het display het percentage van de resterende accucapaciteit aan. Het display heeft 5 secties. Elke sectie vertegenwoordigt 20% van het batterijniveau.
-
- Als het batterijniveau onder de 20% komt, knippert het display 3 keer.
-
- Tijdens het laden knippert het display om de voortgang van het laden weer te geven. Wanneer de batterij volledig is opgeladen, stopt het knipperen.
-
- Als alle 5 de secties knipperen, betekent dit dat de batterij defect is. Neem contact op met uw dealer.

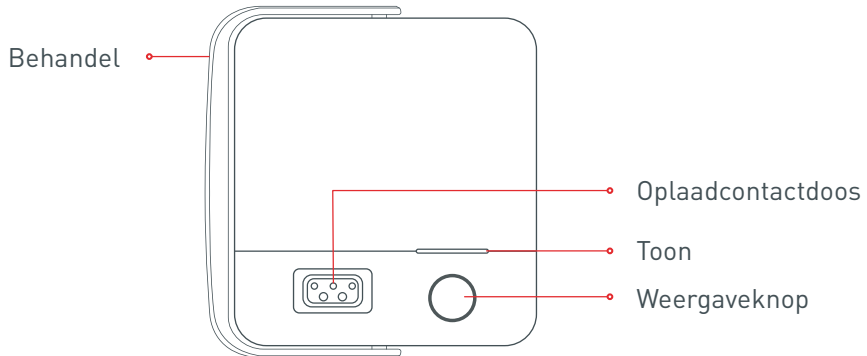

GEBRUIK EN ONDERHOUD VAN DE BATTERIJ

Gebruikersomgeving

Om mogelijke lekkage, oververhitting, rook, brand of explosie te voorkomen, dient u deze instructies op te volgen:

- De batterij mag alleen worden gebruikt bij temperaturen tussen -10°C en 35°C.
- Stel het niet bloot aan water, drank of bijtende vloeistoffen.
- Blijf uit de buurt van warmtebronnen, open vuur, brandbare en explosieve gassen en vloeistoffen.
- Houd metalen onderdelen uit de buurt van het batterijcompartiment.

⚠ LET OP ⚠

Als er een onaangename geur, oververhitting of vervorming van de accu optreedt, moet de accu onmiddellijk worden losgekoppeld. Blijf uit de buurt van de batterij en neem contact op met uw dealer.

⚠ WAARSCHUWING ⚠

De batterij is geen door de gebruiker te repareren onderdeel. Neem contact op met uw dealer als de batterij uitvalt. Als gebruikers de batterij demonteren, kan dit leiden tot lekkage, oververhitting, rook, brand of een explosie.

GEBRUIK EN ONDERHOUD VAN DE BATTERIJ

Laadomgeving

- De batterij moet worden opgeladen bij een temperatuur van 0°C tot 35°C.
- De laadtijd mag niet langer zijn dan 24 uur.
- Overladen verkort de levensduur van de batterij.

⚠ LET OP ⚠

Laad de batterij niet op onder 0°C.

⚠ WAARSCHUWING ⚠

Als u geen originele laders gebruikt, kan dit leiden tot lekkage, oververhitting, rook, brand of een explosie.

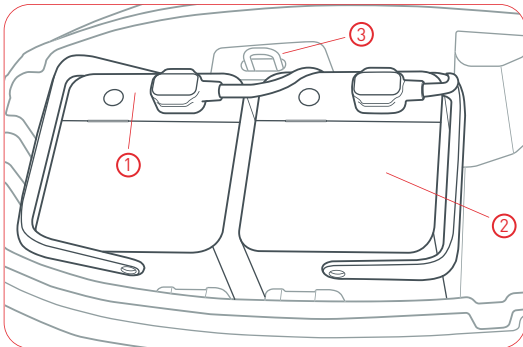

- ① Batterijaansluiting / laadcontactdoos
- ② Batterij
- ③ Batterijslot

GEBRUIK EN ONDERHOUD VAN DE BATTERIJ

Laadmethoden

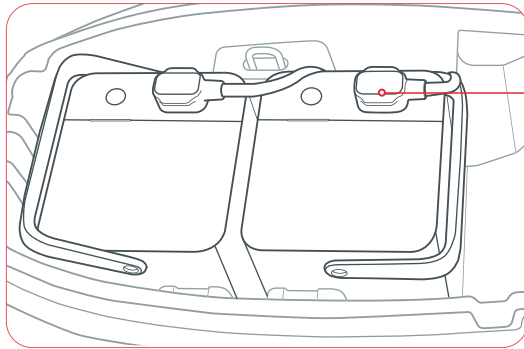

Oplaadcontactdoos

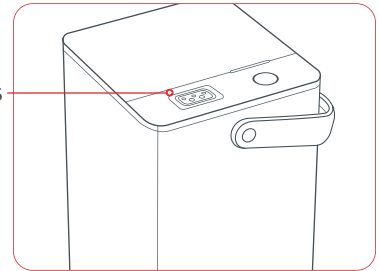

Opladen aan boord

Open de zitting en open vervolgens de batterijklep en sluit de lader aan op de laadaansluiting.

Externe oplaadmodus

Haal de accu uit de scooter. Sluit de lader aan op de laadaansluiting.

GEBRUIK EN ONDERHOUD VAN DE BATTERIJ

⚠ WAARSCHUWING ⚠

- De aanwijzingen in de gebruiksaanwijzing moeten worden opgevolgd. De gebruiker is verantwoordelijk voor het resultaat als deze niet worden gevolgd.
- De originele lader moet worden gebruikt. Let op het type batterij en de toegepaste spanning.
- Het opladen moet gebeuren in een goed geventileerde omgeving. NIET opladen in een gesloten ruimte of onder hoge temperatuur. Plaats de lader NIET in de bagageruimte of dek hem af tijdens het laden.
- Sluit de batterij eerst aan op de lader voordat u de lader op het lichtnet aansluit. Wanneer de lader volledig is opgeladen, moet hij worden losgekoppeld van het elektriciteitsnet en vervolgens van het voertuig.
- Als het groene lampje gaat branden, schakel dan op tijd de stroom uit. Vermijd het aansluiten van de lader op het elektriciteitsnet gedurende lange perioden wanneer deze niet wordt opgeladen.
- Als het signaallampje niet normaal is tijdens het laden, of als het stinkt of de lader oververhit raakt, stop dan onmiddellijk met laden en controleer of vervang de lader tijdig.
- Vermijd vreemde voorwerpen, vooral water of andere vloeistoffen bij het gebruik en de opslag van de lader.
- Stop de lader NIET in de scooter, als het moet, pas dan op voor de dampen.
- Demonteer of vervang de onderdelen in de lader NIET zelf.

GEBRUIK EN ONDERHOUD VAN DE BATTERIJ

⚠ LET OP ⚠

- Als de batterij niet binnen 12 uur volledig is opgeladen, stop dan met het opladen en neem contact op met uw dealer.
- Om de levensduur van de batterij te maximaliseren, moet het laadniveau van de batterij tussen 20% en 80% blijven.
- Bij lage temperaturen verliest de batterij sneller vermogen. Meer precies, de bruikbare capaciteit is 70% bij -10°C, 85% bij 0°C en 100% bij 25°C.
- De beste batterijcapaciteit voor opslag is 50%.
- Het opslaan van batterijen met minder dan 10% of meer dan 90% over een langere periode zal leiden tot een onomkeerbaar verlies van de batterijcapaciteit.
- Als de accu langer dan een week wordt opgeslagen, moet deze uit de scooter worden verwijderd. Bewaar de batterij bij een temperatuur van 10° C tot 25° C met een capaciteit van 30% - 70%.
- Batterijfouten als gevolg van verkeerd gebruik of onvoldoende goed onderhoud maken de garantie ongeldig.
- Het laten vallen van de batterij kan oncontroleerbare interne schade aan de batterij veroorzaken en leiden tot lekkage, oververhitting, rook, brand of een explosie.

GEDRAGSREGELS

Voor het rijden

Controleer de volgende onderdelen voordat u gaat rijden.

Testpunt	Beschrijving
Stuur	<ul style="list-style-type: none">• Stabiliteit.• Stuurmanskunst.• Geen axiale verplaatsing of losraken.
Remmen	De remhendel heeft een vrije slag van 5 tot 9 mm.
Banden	<ul style="list-style-type: none">• De bandenspanning van de voorband ligt tussen 1,7 en 2,3 bar, afhankelijk van de belasting.• De bandenspanning van de voorband ligt tussen 1,7 en 2,3 bar, afhankelijk van de belasting.• Profiel diepte van de banden min. 1,6 mm.• Geen scheuren / vervormingen of andere beschadigingen.• Minimale belastingsindex voor 21 en achter 40.• Minimum snelheidsindex voor en achter B.
Batterij	Het laadniveau van de batterij moet overeenkomen met de afstand van de geplande reis.
Lampen	Controleer alle lampen op goede werking. (grootlicht, dimlicht, remlicht, richtingaanwijzers, kentekenplaatverlichting, enz.)
Claxon	Controleer de functionaliteit van de claxon.

GEDRAGSREGELS

Vorzorgsmaatregelen voor het remmen

Zet de scooter rechtop voor het remmen. Als de banden blokkeren, laat u de remhendel los zodat de banden weer draaien en de scooter stabiliseert. Probeer op gladde wegen een verhouding van 1:1 van de voor- en achterremkracht te behouden.

⚠ LET OP ⚠

Onervaren bestuurders hebben de neiging om alleen de achterrem te gebruiken, wat de remslijtage versnelt en resulteert in een langere remweg.

⚠ WAARSCHUWING ⚠

Als u alleen de voor- of achterrem gebruikt, is dit gevaarlijk omdat dit leidt tot mogelijk slippen of verlies van controle. Wees vooral voorzichtig en gebruik de remmen voorzichtig bij het rijden op vochtige, gladde wegen of in bochten. Dit kan zeer gevaarlijk zijn.

ONDERHOUD EN REPARATIES

Gebruikers wordt geadviseerd om hun scooter regelmatig te controleren en te onderhouden, ook de scooters die niet dagelijks worden gebruikt.

Regelmatig onderhoud

Onderhoudswerkzaamheden mogen alleen worden uitgevoerd door een geautoriseerde vakwerkplaats. Om de garantie te behouden, moet het onderhoud worden uitgevoerd in overeenstemming met het hoofdstuk „Onderhoud en service“.

Dagelijks onderhoud

Als er problemen optreden tijdens de dagelijkse controles, neem dan contact op met de dealer voor een deskundige diagnose en het oplossen van problemen.

Schoonmaken van de scooter

Gebruik alleen neutraal reinigingsmiddel en water om de scooter te wassen. Gebruik een zachte doek om de scooter af te vegen na het wassen om krassen te voorkomen.

ONDERHOUD EN REPARATIES

⚠ LET OP ⚠

Als de scooter vaak wordt gebruikt met een hoge belasting, maximale snelheid, oneffenheden in de ondergrond of op en neer hellingen, moet de onderhoudscyclus worden verkort. Om een gegarandeerde kwaliteit en een lange levensduur te garanderen, verzoeken wij u alleen originele onderdelen te gebruiken.

⚠ WAARSCHUWING ⚠

Het wordt aanbevolen om het onderhoud en de afstelling van de scooter door de dealer te laten uitvoeren. Kies altijd een glad oppervlak voor kleine reparaties en aanpassingen en plaats de scooter op de hoofdstandaard. Als de scooter tijdens het rijden moet worden gerepareerd, wees dan op de hoogte van het verkeer.

⚠ WAARSCHUWING ⚠

Gebruik nooit een hogedrukreiniger om de scooter te wassen. Spoel het achterste binnenspatbord niet af op de plaats waar de lader, de regelaar en andere onderdelen zijn geïnstalleerd. Als het laadcontact op de scooter nat is, laadt u hem pas op als hij droog is. Het is aan te raden om contact op te nemen met uw dealer.

OPSLAG

Korte termijn opslag

- Bewaar de scooter op een goed geventileerde en droge plaats met een vlakke, stevige ondergrond.
- Laad de batterij op tot 50% voor de opslag om de levensduur van de batterij te maximaliseren. Niet blootstellen aan zonlicht of regen om schade of veroudering te voorkomen.

Langdurige opslag

- Vergeet niet om minstens om de 2 maanden op te laden en te ontladen en de batterij op te laden tot 50% voor de opslag om de levensduur van de batterij te maximaliseren.
- Laad de batterij op tot 100% na opslag.
- Controleer alle onderdelen zorgvuldig om er zeker van te zijn dat er geen problemen ontstaan voordat u gaat rijden. Als er problemen zijn, neem dan contact op met uw dealer.

⚠ WAARSCHUWING ⚠

Maak de accu tijdens de stalling altijd los van de scooter.

CHECKLIST VOOR REGELMATIG ONDERHOUD

Testpunten	Kijk op
Regelmatige evaluatie van de veiligheid en de prestaties	Controleer de werking van de remmen.
	Controleer de werking van de lampen.
	Controleer of de claxon werkt.
	Controleer de toestand van de band.
	Controleer de werking van alle elektrische componenten.
Structurele inspectie	Controleer alle smeerpunten.
	Controleer beide wiellagers op speling.
	Controleer de achterste schokdemper en de voorvork op werking.
	Controleer de hoofd- en zijstandaard.
	Controleer de stuurkoplagers op speling.
Belangrijkste onderdelen	Controleer het laadniveau van de batterij.
	Controleer de hoofdbedradingsbundel.
	Algemene visuele en auditieve controle.

CHECKLIST VOOR REGELMATIG ONDERHOUD

Probleemoplossende lijst		
Storing / Beschrijving	Oorzaken	Problemen oplossen
Geen stroom bij inschakelen	<ul style="list-style-type: none"> • Lege batterij • Batterij niet aangesloten • Alarmfout 	<ul style="list-style-type: none"> • Laad de batterij op. • Controleer of de batterij correct is aangesloten. • Vervang het alarm.
Geen motorvermogen, bij het draaien van de gashendel na het inschakelen.	<ul style="list-style-type: none"> • Batterijspanning is laag • De NOODSTOP-schakelaar is geactiveerd. • De startknop is nog niet ingedrukt 	<ul style="list-style-type: none"> • Laad de batterij op. • Trek niet aan de remhendel als u het gaspedaal draait. • Lees de paragraaf „Starten van de scooter“. • Controleer of de zijstandaard is opgeklapt.
Fout bij het opladen van de batterij	<ul style="list-style-type: none"> • Batterij niet goed aangesloten • Batterij temperatuur is te hoog / laag 	<ul style="list-style-type: none"> • Controleer of de stekker los zit. • Wacht tot de batterij de normale temperatuur heeft bereikt.
Verminderde snelheid of bereik	<ul style="list-style-type: none"> • Acculaadniveau te laag • Bandenspanning te laag • Frequent remmen en overbelasting • Normale batterijveroudering of capaciteitsverlies • Lage batterijcapaciteit door lage buitentemperaturen 	<ul style="list-style-type: none"> • Laad de batterij op en controleer of de stekker correct is geplaatst en of de lader niet beschadigd is. • Controleer de bandenspanning voordat u gaat rijden. • Pas uw rijgedrag aan de situatie aan. • Vervang de batterij. • Normale situatie.
Abrupt stoppen tijdens het rijden	Batterij leeg of defect	Opladen / vervangen van de batterij
	Houd bij de foutdiagnose rekening met de in het instrumentarium opgeslagen foutcodes.	

CHECKLIST VOOR REGELMATIG ONDERHOUD

Foutcodelijst			
Foutcode	Dat betekent	Oorzaken	Problemen oplossen
10	FOC werkt niet meer	De motor zit erin.	Controleer of de motor geblokkeerd is.
11		Onder of overspanning.	Controleer of de lader intact is.
12		Overstroom.	Neem contact op met uw dealer.
13		Oververhitting van de besturingseenheid.	Parkeer de scooter in de schaduw en wacht tot hij afgekoeld is.
22	BCS-overtemperatuur	De BCS-temperatuur is te hoog.	Parkeer de scooter in de schaduw om de accu te laten afkoelen.
23	BCS ondertemperatuur	De BCS-temperatuur is te laag.	Zorg ervoor dat de BCS in de juiste temperaturomgeving werkt.
30	Overbelasting van de batterij 1	Batterij in overbelastingsbeveiliging.	Schakel de koplampen in voor het ontladen. Controleer of de lader defect is of van het verkeerde type.
31	Overstroom van batterij 1	Batterij in overstroombeveiliging.	Stop het opladen en controleer of de lader beschadigd is.
50	Overbelasting van de batterij 2	Batterij in overbelastingsbeveiliging.	Schakel de koplampen in voor het ontladen. Controleer of de lader defect is of van het verkeerde type.
51	Overstroom van batterij 2	Batterij in overstroombeveiliging.	Stop het opladen en controleer of de lader beschadigd is.
60	Storing in de communicatiemodule	Fout in de identificatie van de SIM-kaart.	Neem contact op met uw dealer.
65		SN-code wordt niet geschreven of de seriële code van de Smart Central Controller wordt niet geschreven.	
67		SIM-kaart onbetaald of zwak signaal.	

CHECKLIST VOOR REGELMATIG ONDERHOUD

Foutcodelijst			
Foutcode	Dat betekent	Oorzaken	Problemen oplossen
80	Opladen afgebroken	Lader in oververhittingsbeveiliging.	Verwijder de lader en wacht tot deze is afgekoeld voordat u hem weer oplaadt. Als het probleem aanhoudt, neem dan contact op met uw dealer.
81		Lader in overspanningsbeveiliging.	Trek de stekker uit het stopcontact en sluit de lader weer aan. Als het probleem aanhoudt, neem dan contact op met uw dealer.
82		Lader in overstroombeveiliging.	
99	Uitval van de communicatiebedradingsbundel	Uitval van de Smart Central Controller of de assemblage van de bedradingsbundel.	Neem contact op met uw dealer.
110	FOC-storing	MOSFET-fout.	
111	Mislukking van de FOC-verificatie	MOSFET-stuurprogrammastoring, niet-originele besturing of communicatiefout.	Start de scooter opnieuw op. Neem contact op met uw dealer als het niet werkt.
120	Motorstoring	Motor Hall-sensor defect. Motorkabel losgekoppeld.	Neem contact op met uw dealer.
121	BCS werkt niet	BCS laadt of onlaadt MOS, MOS beschadigd.	
122	BCS-overstroom	BCS in overstroombeveiliging.	Ontgrendel en vergrendel de scooter. Als het probleem aanhoudt, neem dan contact op met uw dealer.
123	Storing in de motorbesturing	Verlies van het motorsignaal.	
130	Overbelasting van de batterij 1	Het batterijniveau is te laag en het GBS staat op het punt om de beveiligingsmodus in te schakelen.	Stop met rijden en laad de batterij op.

CHECKLIST VOOR REGELMATIG ONDERHOUD

Foutcodelijst			
Foutcode	Dat betekent	Oorzaken	Problemen oplossen
131	Overstroom van batterij 1	Spanning van batterij 1 is te hoog/laag.	Controleer de lader op storingen.
132	Temperatuur van de batterij 1 te hoog	De temperatuur van batterij 1 is te hoog.	Parkeer de scooter in de schaduw en wacht tot hij afgekoeld is.
133	Temperatuur van de batterij 1 te laag	De temperatuur van batterij 1 is te laag.	Laad de accu op tot de bedrijfstemperatuur is bereikt.
134	Batterij 1 is niet ontladen / geladen	Overmatig spanningsverschil tussen batterij 1 en batterij 2.	Neem contact op met uw dealer.
135		Kortsluiting tussen de positieve en negatieve elektroden van de accu of externe ontladingsstroom overschrijdt de kortsluitingsbeveiligingswaarde door een externe verbinding.	
136		Waterbeïnvloeding door structurele redenen of vals alarm van de waterdetectiesensor.	
138		Lading van metaaloxidehalfgeleiders (MOS) of ontlading van beschadigde metaaloxidehalfgeleiders (MOS).	
140	Fout bij het draaien van de handgreep	Storing in de Hall-sensor.	
141		Storing in de draaiaandrijving met open circuit.	
142		Kortsluiting in de draaiaandrijving	

CHECKLIST VOOR REGELMATIG ONDERHOUD

Foutcodelijst			
Foutcode	Dat betekent	Oorzaken	Problemen oplossen
150	Batterij 2 diepe ontlading	Het batterijniveau is te laag en het GBS staat op het punt om de beveiligingsmodus in te schakelen.	Rij niet verder en laad de batterij op.
151	Overspanningsbatterij 2	Batterijspanning te hoog/laag.	Controleer de lader op storingen.
152	Temperatuur van de batterij 2 te hoog	De temperatuur van de batterij is te hoog.	Parkeer de scooter in de schaduw en wacht tot hij afgekoeld is.
134	Temperatuur van de batterij 2 te laag	De temperatuur van de batterij is te laag.	Laad de batterij op tot deze op bedrijfstemperatuur is.
154	Batterij 2 is niet ontladen / geladen	Overmatig spanningsverschil tussen batterij 1 en batterij 2.	Neem contact op met uw dealer.
155		Kortsluiting tussen de positieve en negatieve elektroden van de accu of externe ontladingsstroom overschrijdt de kortsluitingsbeveiligingswaarde door een externe verbinding.	
156		Waterbeïnvloeding door structurele redenen of vals alarm van de waterdetectiesensor.	
158		Lading van metaaloxidehalfgeleiders (MOS) of ontlading van beschadigde metaaloxidehalfgeleiders (MOS).	
161		Voertuig vergrendeld	

CHECKLIST VOOR REGELMATIG ONDERHOUD

Foutcodelijst			
Foutcode	Dat betekent	Oorzaken	Problemen oplossen
165	Batterij 1 en batterij 2 komen niet overeen	De twee accu's hebben verschillende specificaties (model, capaciteit, enz.).	Neem contact op met uw dealer.
183	Opladen afgebroken	Acculader in overspanningsbeveiliging.	Verwijder de lader en controleer het batterijcircuit. Neem contact op met uw dealer.
190	FOC-fout in de communicatie	Kan geen gegevens ontvangen van de beheerder.	Neem contact op met uw dealer.
191	Fout in de batterij Communicatie	BMS kan geen gegevens retourneren of de geretourneerde gegevens zijn onjuist.	Controleer of de stekkerverbinding correct is aangesloten. Neem contact op met uw dealer.
192	Communicatie-uitzondering Batterij 2	BMS kan geen gegevens retourneren of geretourneerde gegevens zijn ongeldig.	Controleer de stekkerverbinding van het communicatiecircuit.
193	Alleen voor de leaseversie	Lockboard kan geen gegevens retourneren of geretourneerde gegevens zijn onjuist.	Neem contact op met uw dealer.
194	Communicatiefout BCS	BCS kan geen gegevens retourneren of de geretourneerde gegevens zijn onjuist	

TECHNISCHE GEGEVENS

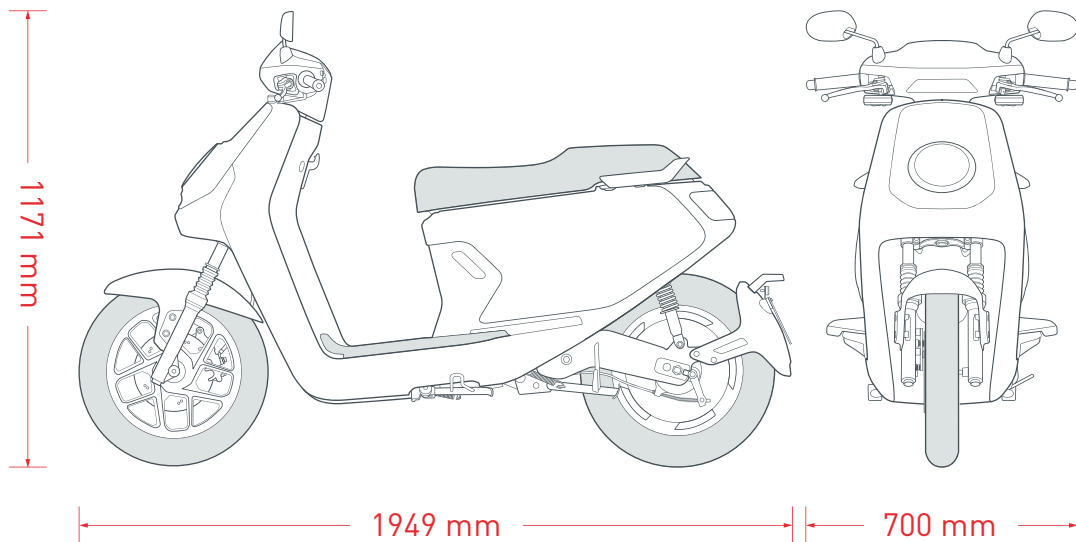

TECHNISCHE GEGEVENS

MQi GT		
Kenmerken	Nominaal motorvermogen	3000 W
	Batterijcapaciteit	31 Ah x 2
	Maximale snelheid	70 km/h, 45 km/h
	Afmetingen	1949 x 700 x 1171 mm
	Gewicht van het product	115 kg
	Maximaal toelaatbare massa beladen	269 kg
	Aantal zitplaatsen	2
	Bereik	75 - 98 km
	Rangschikbaarheid	Dynamisch: 15°
Batterijsysteem	Spanning	48 V
	Standaard laadstroom	5,2 A
	Maximale ontladstroom	18,75 A
Elektrisch systeem	Koplampen / knipperlichten Achterlicht / remlicht Meterpaneel	12 V LED
	Centrale besturingseenheid	12 V
	USB-oplading	5 V / 1 A
Machtssysteem	Motor	Motor op maat door Bosch GmbH
	Motorbesturing	FOC-vectorcontrole
	FOC-regelaar maximale stroom	80 A
Frame	Voor/achterste demper	Oliedempende direct werkende schokdemper
	Specificatie van de voorband	90 / 90 - 14, velg: 2,15 x 14
	Specificatie van de achterband	110 / 80 - 14, velg: 2,50 x 14
	Remsysteem	Gecombineerd remsysteem (CBS)
	Minimale bodemvrijheid	165 mm
	Zithoogte	816 mm

GARANTIE-INFORMATIE

Lees de gebruiksaanwijzing grondig door voordat u het voertuig in gebruik neemt om vertrouwd te raken met de bediening van het voertuig. Wij wijzen erop dat de in de gebruiksaanwijzing vermelde bedienings-, verzorgings- en onderhoudsinstructies in acht moeten worden genomen om de garantie en de aanspraak op garantie te kunnen handhaven. Het in acht nemen van de bedienings-, verzorgings- en onderhoudsvoorschriften draagt in wezen bij tot een langere levensduur van het voertuig. Vanaf de datum van de eerste overdracht aan de eindklant is het voertuig gegarandeerd vrij van materiaal- en fabricagefouten volgens de stand van de techniek gedurende een periode van 24 maanden (beperkte garantie) of de wettelijk geldende garantieperiode. Onderhoudswerkzaamheden mogen alleen worden uitgevoerd in een door ons geautoriseerde vakwerkplaats. Er kan geen garantie of waarborg worden geëist voor schade die wordt veroorzaakt door verkeerde behandeling, manipulatie of door het niet opvolgen van de bedienings-, verzorgings- en onderhoudsinstructies. Garantie of waarborg kan alleen worden verleend als de opgetreden schade direct aan de verkoper of aan een door ons geautoriseerde vakwerkplaats wordt gemeld. Een garantieclaim geeft de klant alleen recht op het verhelpen van het defect. Vergoeding van directe en indirecte schade wordt niet verleend. Op verwaarloosde voertuigen kan geen garantie of waarborg worden geëist. Neem daarom de volgende instructies in acht. De carrosserie en de bekledingsonderdelen moeten regelmatig van vuil worden ontdaan. Gebruik hiervoor nooit een hogedrukreiniger, een sterke waterstraal, scherpe, bijtende of schurende reinigingsmiddelen. Dit kan de oppervlakken en het lakwerk blijvend beschadigen en de roestvorming bevorderen. Gebruik altijd zachte verzorgingsproducten. Uw dealer adviseert u graag. Behandel aluminium onderde-

GARANTIE-INFORMATIE

len of delen met geraffineerde oppervlakken (verchromd, geanodiseerd of andere geraffineerde oppervlakken) met geschikte onderhoudsmiddelen om oxidatie te voorkomen. Behandel frames en metalen onderdelen altijd met een geschikte corrosiebescherming om corrosie te voorkomen. Een voertuig dat permanent buiten wordt geparkeerd, moet worden afgedekt met een beschermend dekzeil om verwerking van gelakte onderdelen en het barsten van stoelen en andere plastic onderdelen te voorkomen. Als het voertuig wordt gebruikt op onverharde wegen of paden of om te racen, kan geen garantie of waarborg worden geëist.

Er kan geen garantie worden gegeven op de hieronder vermelde onderdelen of op het materiaal (dat afhankelijk van het voertuig kan variëren) dat voor servicewerkzaamheden wordt gebruikt:

Bollen

Rem- en koppelingsvoeringen

Wielen en assen

Banden

Voor voertuigbatterijen geldt een garantieperiode van 6 maanden.

SERVICE EN ONDERHOUD

De tijd voor het uitvoeren van de onderhoudswerkzaamheden is de grenswaarde die het eerst wordt bereikt. Dit betekent dat er sinds de laatste inspectie kilometers zijn gereden of dat er gewerkt is.

Voer alleen toepasbare werkzaamheden uit die voor uw voertuig bestemd zijn. De garantie kan alleen worden verleend als het voertuig volgens dit plan is onderhouden en niet aan buitengewone stress is blootgesteld.

Hydraulische leidingen moeten om de 4 jaar worden vervangen.

Het voertuig moet voortdurend worden gecontroleerd op roest. De eigenaar van het voertuig is verantwoordelijk voor het voorkomen van roest.

Op de volgende pagina's vindt u de onderhoudstabel en het serviceboekje.

SERVICE EN ONDERHOUD

	Na de eerste 1.000 km	Op 3.000 Km	Op 6.000 Km	Elk jaar	Elke 2 jaar
Onderdeel	Uit te voeren werkzaamheden				
Batterij / Batterijen	K	K	K	K	K
Verlichting / Schakelaar	K	K	K	K	K
Stuurkoplagers	K		K / R / S / E		K / R / S / E
Wiellager	K		K		K
Banden	K	K	K	K	K
Velgen	K	K	K		
Strakke aansluiting van alle zichtbare schroefverbindingen	K / F	K / F	K / F	K / F	K / F
Remsysteem	K	K	K	K	K
Remvloeistof	K	K	K	K	T
Zij- en hoofdtribune	K / R / S	K / R / S	K / R / S		K / R / S
Telescopische vork	K		K		K
Achterste schokdemper	K		K		K
Draaigreep (gashendel)	K	K	K	K	K
Proefrit	K	K	K	K	K

K - Controleer, indien nodig, het uitvoeren van extra werkzaamheden

E - Instelling

S - Smering

R - Schoonmaken

T - Uitwisseling

F - Aanscherping

SERVICEBOEKJE

Datum	Kilometerstand Km
Noot:			
Handelaarstempel/-handtekening			

SERVICEBOEKJE

Datum	Kilometerstand Km
Noot:			
Handelaarstempel/-handtekening			

SERVICEBOEKJE

Datum	Kilometerstand Km
Noot:			
Handelaarstempel/-handtekening			

SERVICEBOEKJE

Datum	Kilometerstand Km
Noot:			
Handelaarstempel/-handtekening			

SERVICEBOEKJE

Datum	Kilometerstand Km
Noot:			
Handelaarstempel/-handtekening			

SERVICEBOEKJE

Datum	Kilometerstand Km
Noot:			
Handelaarstempel/-handtekening			

SERVICEBOEKJE

Datum	Kilometerstand Km
Noot:			
Handelaarstempel/-handtekening			

Gedistribueerd door:
KSR Group GmbH
Im Wirtschaftspark 15
3494 Gedersdorf
Oostenrijk

Geïmporteerd door:
KSR Group GmbH
Im Wirtschaftspark 15
3494 Gedersdorf
Oostenrijk

Auteursrecht ©2020
Alle rechten voorbehouden.

Deze gebruikershandleiding is auteursrechtelijk beschermd. Het kopiëren in mechanische, elektronische of andere vorm zonder schriftelijke toestemming van de fabrikant is verboden.

